

- **vantail**
à recouvrement
- **ferrage**
3 fiches chromé
- **serrure**
simple chrome satiné
- **poignée**
sur demande

- mdf enrobé stratifié cpl,
placage ou laquée
- joint de confort
posé sur l'huissérie
- visserie de pose fournie
- extensible de 35 à 115 mm
- kit d'extension
disponible pour cloisons
jusqu'à 315 mm

- disponible uniquement
en blanc ou blanc stelvio

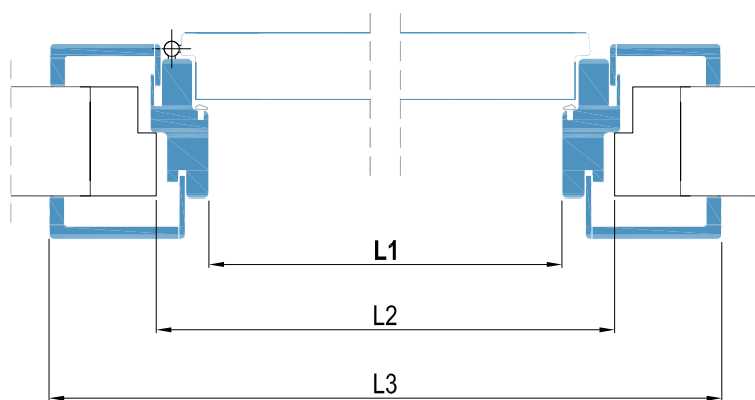
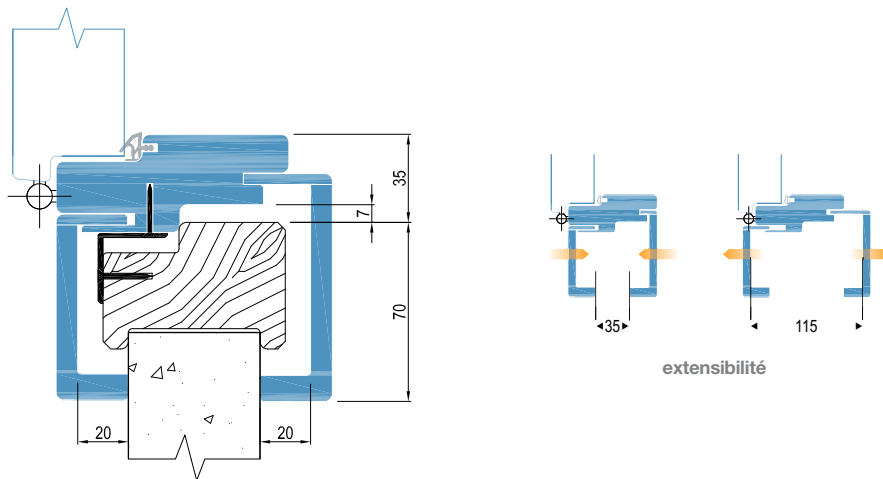

largeur

min 300 / max 900

$L1 = L2 - 70 \text{ mm}$

$L3 = L2 + 140 \text{ mm}$

hauteur

min 1500 / max 2100

$H1 = H2 - 35 \text{ mm}$

$H3 = H2 + 70 \text{ mm}$

- ▲ **L1**
largeur passage Rénovation
- L2**
largeur passage existant
[après coupe]
- ▼ **L3**
largeur hors tout

- H1**
hauteur passage Rénovation
- H2**
hauteur passage existant
[après coupe]
- H3**
hauteur hors tout
- ▼

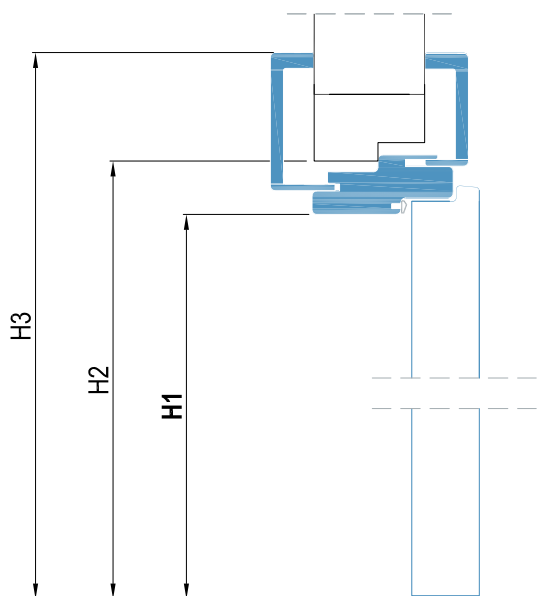

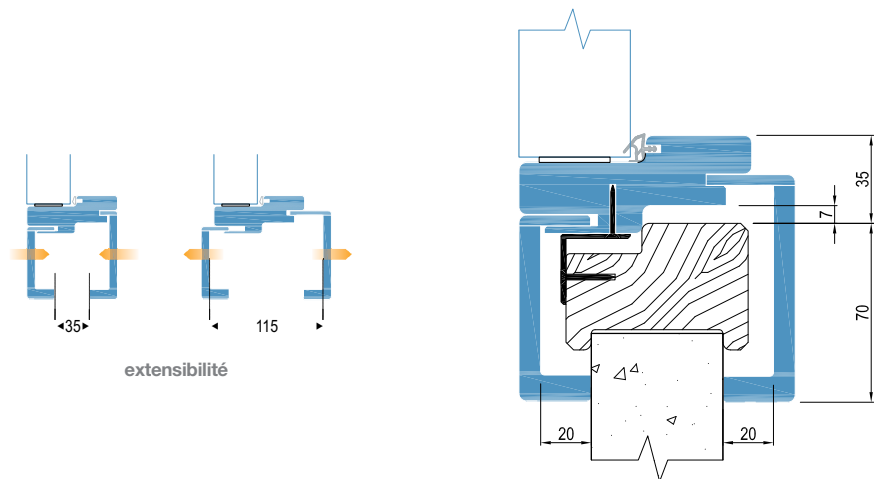

- **vantail**
à rive droite
- **ferrage**
3 charnières invisibles
à poser
- **serrure**
magnétique chrome satiné
- **poignée**
sur demande

- mdf enrobé stratifié cpl,
placage ou laquée
- joint de confort
posé sur l'huissérie
- visserie de pose fournie
- extensible de 35 à 115 mm
- kit d'extension
disponible pour cloisons
jusqu'à 315 mm

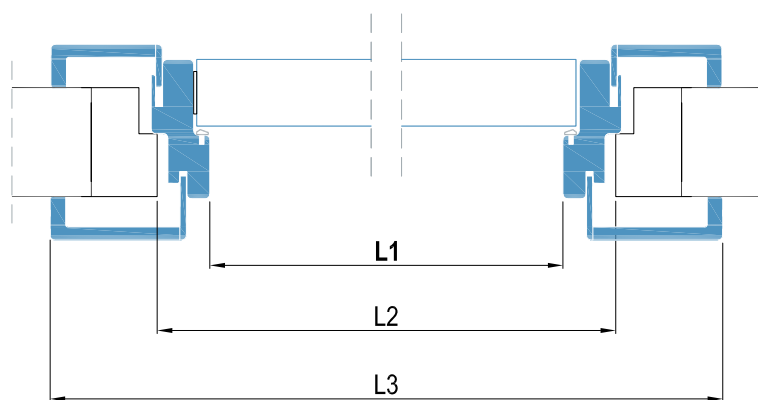

H1
hauteur passage Rénovation

H2
hauteur passage existant
[après coupe]

H3
hauteur hors tout

▲ **L1**
largeur passage Rénovation

L2
largeur passage existant
[après coupe]

L3
largeur hors tout



largeur

min 300 / max 900

L1 = L2 - 70 mm

L3 = L2 + 140 mm

hauteur

min 1500 / max 2100

H1 = H2 - 35 mm

H3 = H2 + 70 mm

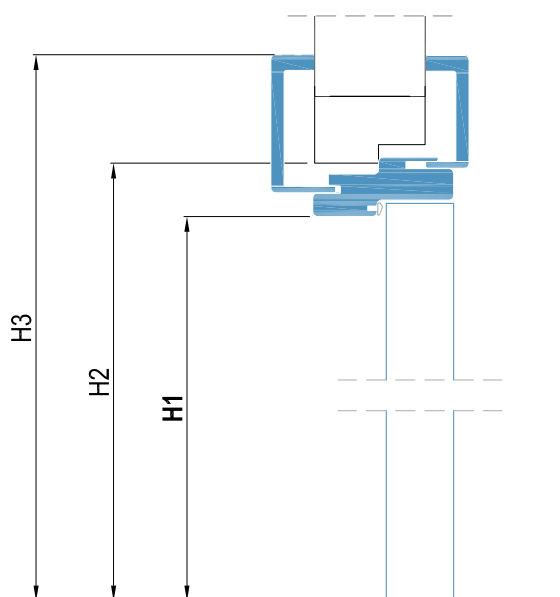

- **vantail**
à recouvrement
- **ferrage**
3 fiches chromé
- **serrure**
simple chrome satiné
- **poignée**
sur demande

- mdf enrobé stratifié cpl,
placage ou laquée
- joint de confort
posé sur l'huissérie
- visserie de pose fournie
- extensible de 35 à 115 mm
- kit d'extension
disponible pour cloisons
jusqu'à 315 mm

- disponible uniquement
en blanc ou blanc stelvio

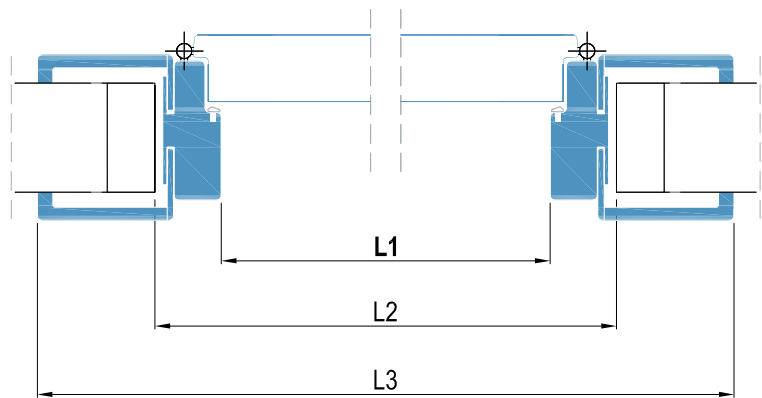
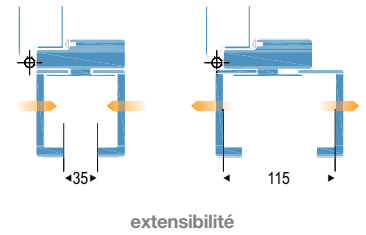
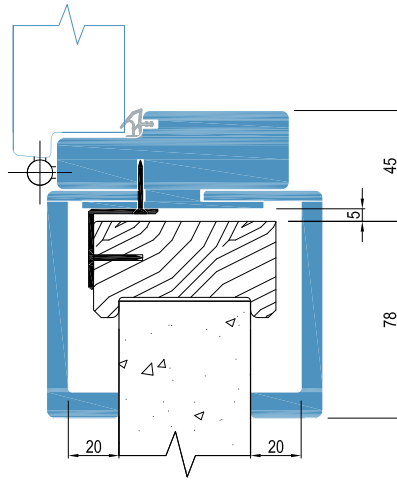

largeur

min 300 / max 900

$L1 = L2 - 90 \text{ mm}$

$L3 = L2 + 156 \text{ mm}$

hauteur

min 1500 / max 2100

$H1 = H2 - 45 \text{ mm}$

$H3 = H2 + 78 \text{ mm}$

▲
L1
largeur passage Rénovation

L2
largeur passage existant
[après coupe]

L3
largeur hors tout

H1
hauteur passage Rénovation

H2
hauteur passage existant
[après coupe]

H3
hauteur hors tout

▼

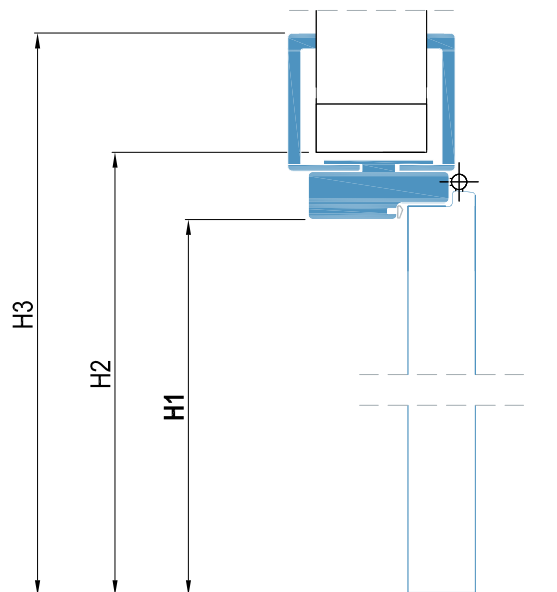

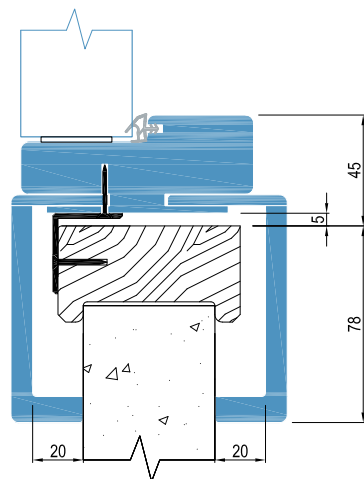
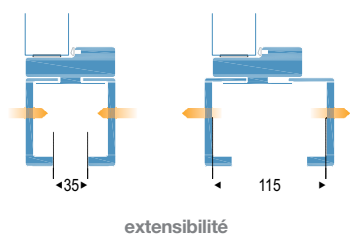

- **vantail**
à rive droite
- **ferrage**
3 charnières invisibles
à poser
- **serrure**
magnétique chrome satiné
- **poignée**
sur demande

- mdf enrobé stratifié cpl,
placage ou laquée
- joint de confort
posé sur l'huissérie
- visserie de pose fournie
- extensible de 35 à 115 mm
- kit d'extension
disponible pour cloisons
jusqu'à 315 mm

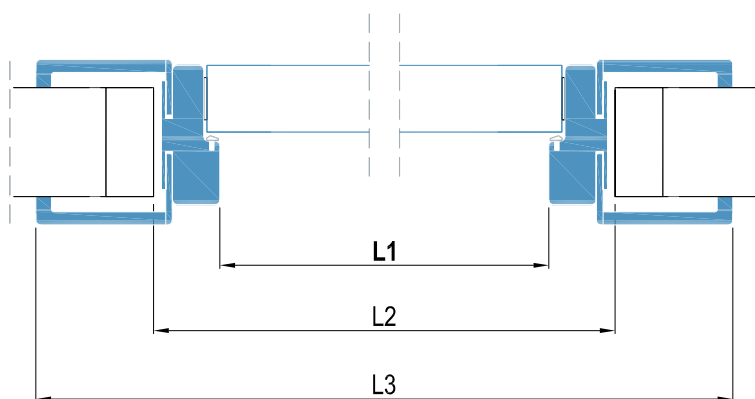

H1
hauteur passage Rénovation
H2
hauteur passage existant
[après coupe]
H3
hauteur hors tout
▼

▲
L1
largeur passage Rénovation
L2
largeur passage existant
[après coupe]
L3
largeur hors tout



largeur

min 300 / max 900

L1 = L2 - 90 mm

L3 = L2 + 156 mm

hauteur

min 1500 / max 2100

H1 = H2 - 45 mm

H3 = H2 + 78 mm

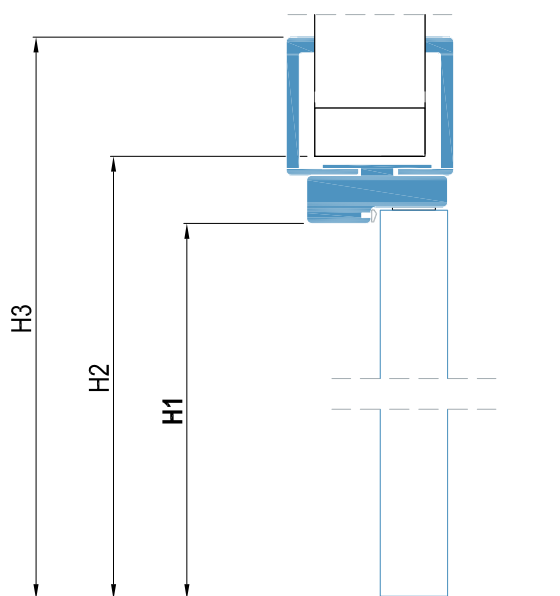



largeur

min 600 / max 1200

$LV = L2 + 30 \text{ mm}$

hauteur **CLASSIC**

min 1500 / max 2400

$HV = H2$

hauteur **PRESTIGE**

min 1500 / max 2100

$HV = H2$

H2
hauteur passage

HV
hauteur vantail

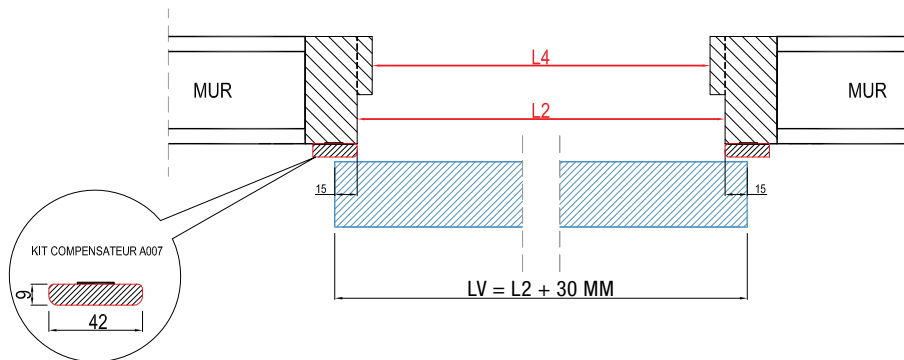
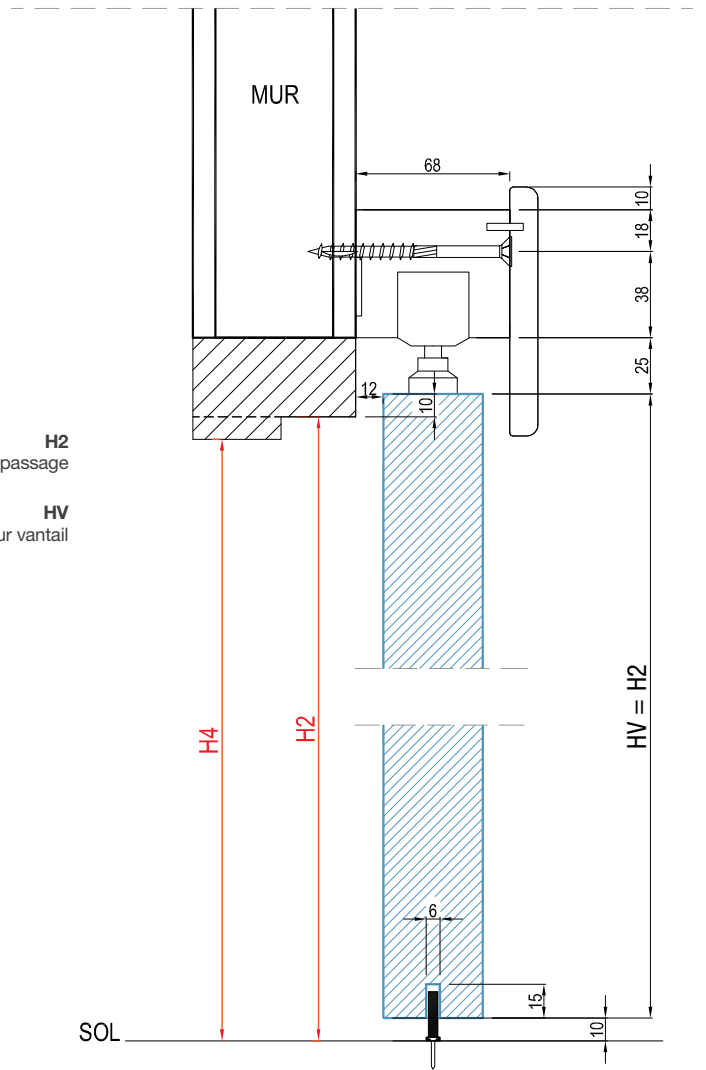

▲
L2
largeur passage

LV
largeur vantail

Prenez les dimensions suivantes:
Hauteur H2
Largeur L2

NOTE:

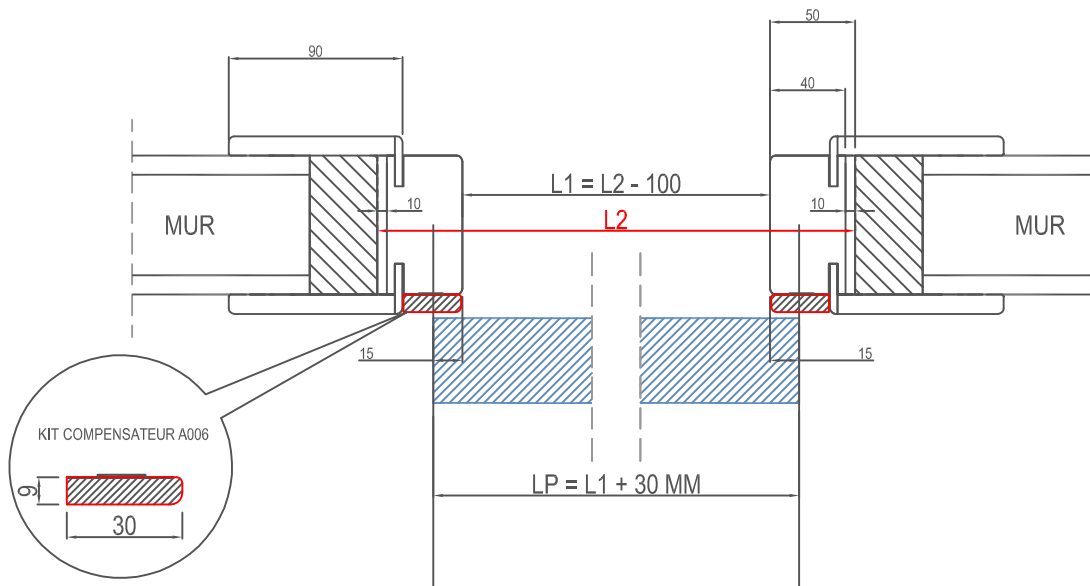
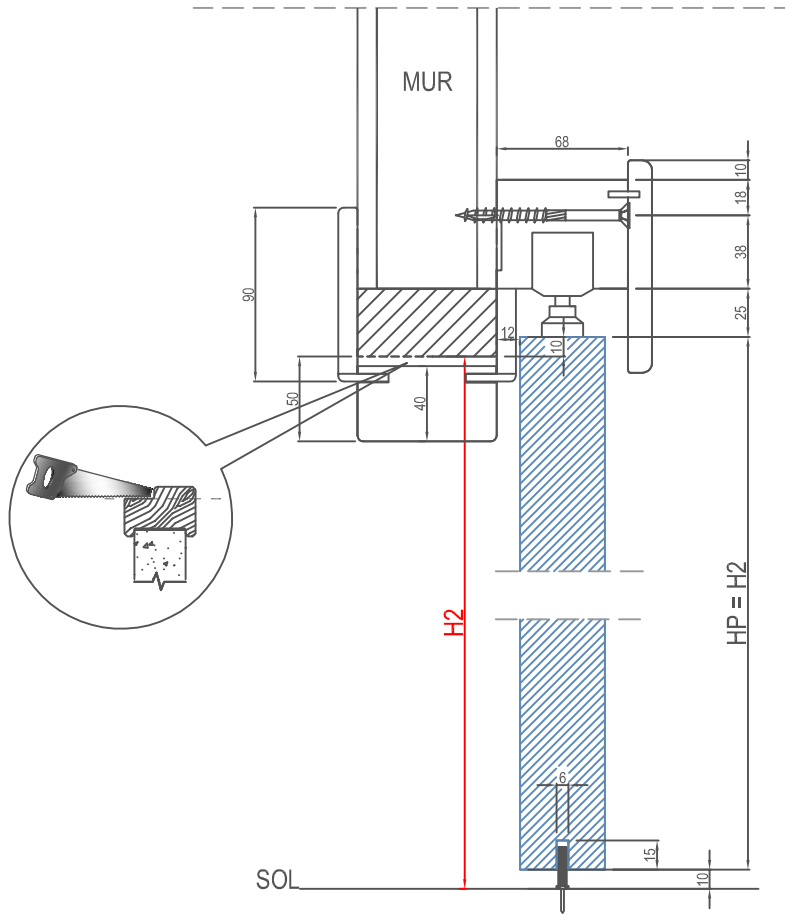

Prenez les dimensions suivantes:
Hauteur H2 - H4
Largeur L4

NOTE:

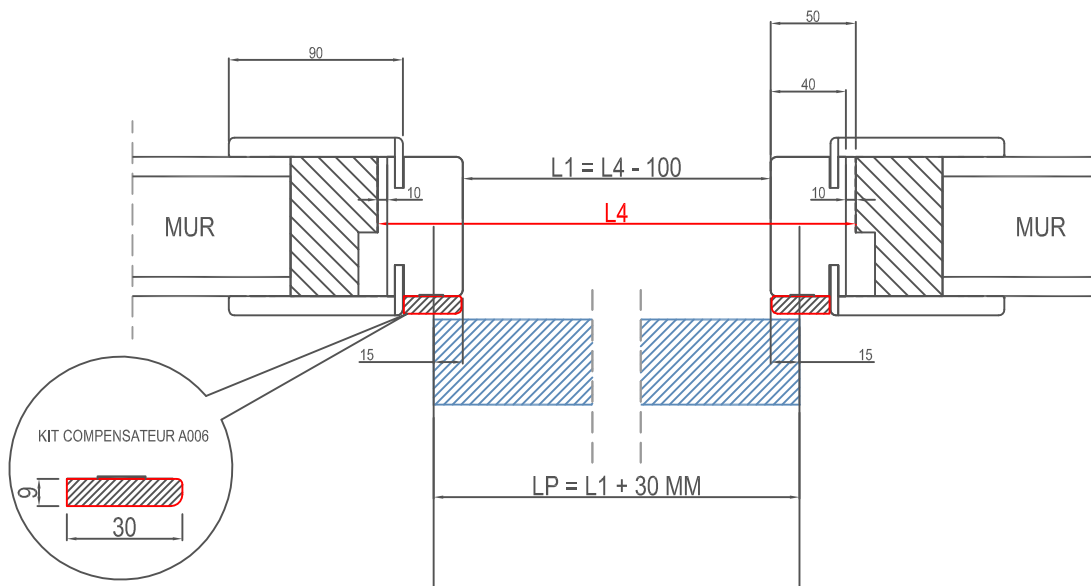
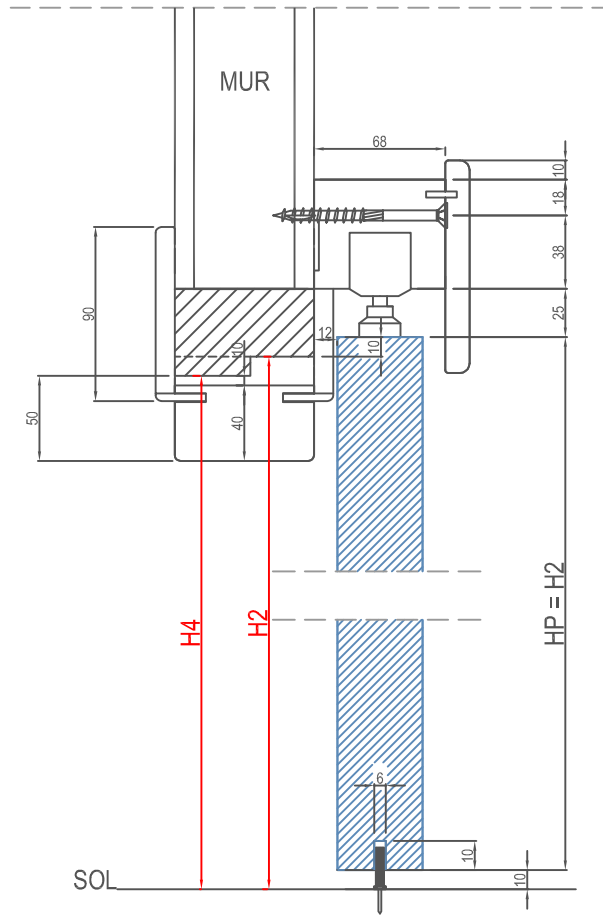

Prenez les dimensions suivantes:
Hauteur H2 - H4
Largeur L2 - L4

NOTE:

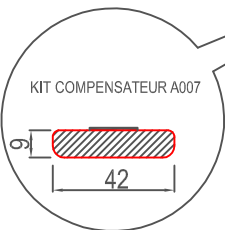
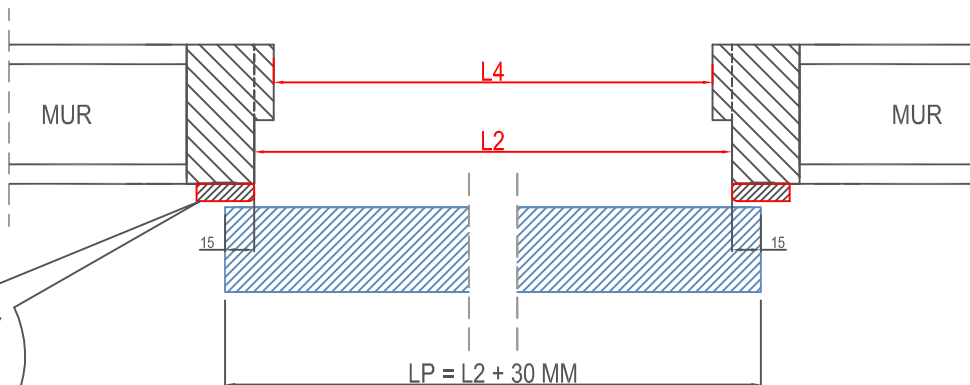
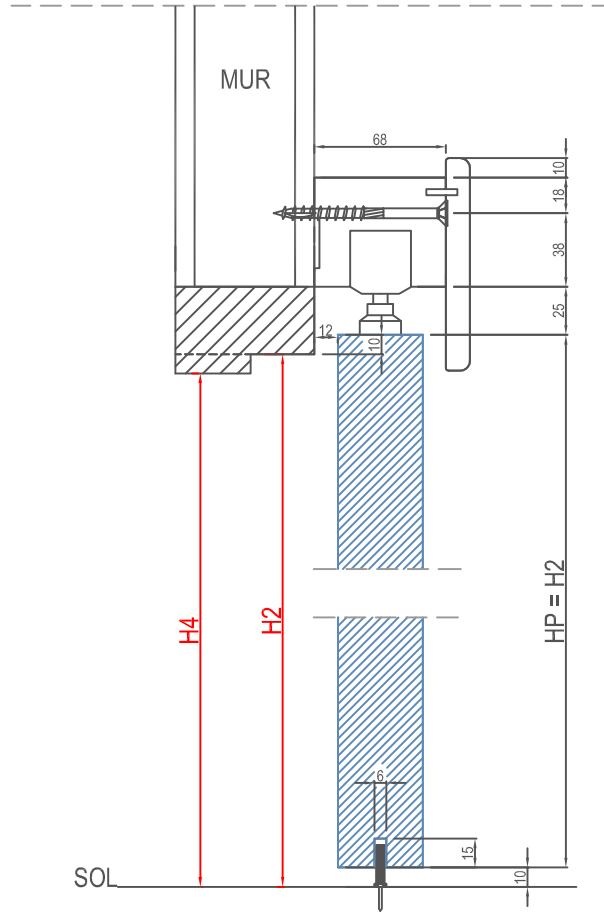

Prenez les dimensions suivantes:
Hauteur H2
Largeur L2

NOTE:

